

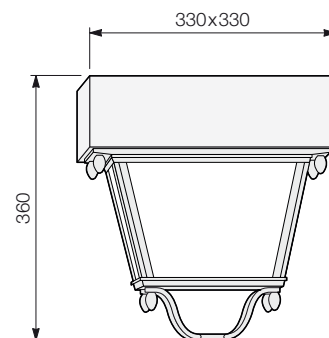

Ducale SF a Soffitto



Modello:	Lanterna DUCALE a parete
Codice:	I 035 SC
Tipologia:	Apparecchio fisso per uso generale EN 60598-2-1 Per portici ed androni non esposti a pioggia e gocciolamento
Versioni:	SF (montaggio a soffitto con tasselli ad espansione)
Materiale:	Fusione di ottone e lastra di rame
Finitura:	Ottone e rame bruniti
Cristalli temperati:	Trasparenti spessore 5mm – a richiesta smerigliati sp. 4mm
Dimensioni:	330x330x360
Note:	Viteria in acciaio inox
Peso:	10 kg
Cablaggi e Potenze:	Ioduri Metallici ME 70W (E/27) Sodio Alta Pressione SE 70W (E/27)
Alimentazione:	Reattore integrato 230V/50Hz con protezione termica e fusibile 6,3A
Ottica:	Rotosimmetrica, con riflettore in alluminio brillantato e anodizzato
Portalampada:	In ceramica
Isolamento:	Classe II
Grado Protezione:	IP40 (vano cablaggio) IP43 (vano lampada)
Collegamento:	Doppio sezionatore manuale per alimentazione/lampada (inclusi)
Conformità:	EN 60598-1, EN 60598-2-1 (prescrizioni generali e di sicurezza) EN 55015, 61000-3-2, 61000-3-3, 61547 (compatibilità elettromagnetica)
	